

CS NÁVOD K'INSTALÁCI A OBŠLUZE
HU ÜZEMBEHELYEZÉSI ÉS HASZNÁLATI ÚTMUTATÓ
NL INSTALLATIE & GEBRUIKSHANDLEIDING

Sušička na prádlo Légkivezetéses szárítógép Droogtrommel met condensatie

FAGOR 

1/ DOPORUČENÍ PRO UŽIVATELE	
• Dodržování bezpečnostních předpisů _____	3
• Ochrana životního prostředí _____	4
• Úspora energie _____	4
2/ POPIS SPOTŘEBIČE	
• Celkový pohled na sušičku _____	5
3/ INSTALACE SUŠIČKY	
• Okolí spotřebiče _____	6
• Ustavení do vodorovné polohy _____	6
• Odvod vzduchu _____	7
• Úprava výstupu vzduchu _____	8
• Vestavění _____	8
• Montáž nad sebou _____	9
• Změna směru otevírání dveří _____	9
• Elektrické napájení _____	10
4/ PŘÍPRAVA PRÁDLA	
• Zkontrolujte stav prádla _____	11
• Vkládání prádla do bubny _____	13
5/ PROGRAMOVÁNÍ	
• Popis ovládacího panelu _____	12
• Programování sušicího cyklu _____	12
• Programy sušičky _____	17
6/ BĚŽNÁ ÚDRŽBA	
• Čištění filtru _____	18
• Čištění spotřebiče _____	18
7/ MOŽNÉ ZÁVADY _____	18
8/ ZÁRUČNÍ A POZÁRUČNÍ SERVIS _____	19

**Důležité :**

Před prvním uvedením vašeho přístroje do provozu si pečlivě přečtěte tento návod k instalaci a k použití pro rychlejší seznámení se s jeho funkcemi.

**Důležité upozornění :**

Tento návod uschovejte tak, aby byl v dosahu při používání spotřebiče. Pokud spotřebič prodáte nebo předáte jiné osobě, ujistěte se, že s ním byl předán i návod k použití. Děkujeme Vám za prostudování těchto doporučení dříve, než přikročíte k instalaci a používání zakoupeného spotřebiče. Byla vydána v zájmu Vaší bezpečnosti a bezpečnosti Vašich bližních.

• BEZPEČNOSTNÍ PŘEDPISY**• Instalace**

– Při převzetí spotřebič ihned vybalte, nebo ho nechte vybalit. Zkontrolujte, zda během přepravy nedošlo k poškození spotřebiče. Případné výhrady písemně zaznamenejte na dodací lístek a ponechte si jeden exemplář. Nikdy nezapojujte poškozený spotřebič. Je-li spotřebič poškozen, obraťte se na svého prodejce.

– Než přistoupíte k připojení spotřebiče, prostudujte si pokyny návodu k instalaci.

– Po celou dobu instalace musí být spotřebič odpojený ze sítě.

– Údaje elektrického připojení uvedené na štítku spotřebiče a údaje sítě se musejí shodovat.

– Po instalaci spotřebiče musí zásuvka zůstat přístupná.

– Neměňte a nepokoušejte se měnit technické parametry spotřebiče. Bylo by to pro Vás nebezpečné.

– Jestliže ventilace spotřebiče vyžaduje úpravy, svěřte zásahy do elektrického a hydraulického systému pouze kvalifikovanému elektrikáři a instalatéroví.

– Spotřebič nesmí být umístěn za dveřmi se zástrčkou, za posuvnými dveřmi nebo dveřmi s panty umístěnými na opačné straně než závěs dveří sušičky.

– Váš spotřebič je určen k běžnému domácímu používání. Nepoužívejte ho k obchodním nebo výrobním účelům, ani k jiným účelům, než pro které byl vyvinut.

• Bezpečnost dětí

– Tento spotřebič smějí používat pouze dospělé osoby. Nenechávejte děti hrát si s spotřebičem a nepouštějte k němu domácí zvířata.

– Dbejte, aby se malé děti nepřibližovaly k spotřebiči, je-li v chodu.

– Po vybalení spotřebiče uklidte obaly mimo dosah dětí.

– Obalové materiály uchovávejte mimo dosah dětí (např. plastové tašky, polystyrén apod.). Mohou být pro děti nebezpečné (riziko udušení).

– Tento spotřebič není určený k tomu, aby jej používaly osoby (platí i pro děti) se sníženými fyzickými, smyslovými nebo mentálními schopnostmi, nebo osoby bez jakékoliv zkušenosti nebo bez jakýchkoliv znalostí s výjimkou případu, kdy na ně bude dohlížet, nebo je o používání spotřebiče poučí osoba, která zodpovídá za jejich bezpečnost.

• Použití**Důležité upozornění :**

Sušička je určena výhradně pro domácí používání k sušení tkanin, které se smějí sušit v sušičce.

**Důležité upozornění :**

Dodržujte následující předpisy. Zříkáme se veškeré odpovědnosti a záruky v případě nedodržení těchto doporučení, které může mít za následek hmotné škody nebo škody na zdraví.

- Látky obsažené v nečistotách jako olej, aceton, líh, benzín, letecký benzín, odstraňovače skvrn, terpentýn nebo vosk je nutno odstranit před sušením ve Vašem spotřebiči (například pomocí vhodného pracího programu s teplou vodou a s dostatečným množstvím pracího prostředku).
- Pokyny pro použití přípravků na odstraňování skvrn: jakékoliv použití rozpouštědel, odstraňovačů skvrn nebo aerosolů jako je aceton, líh, benzín nebo letecký benzín před sušením je zakázáno, protože tyto přípravky jsou velmi hořlavé. Dále doporučujeme nepoužívat tyto výrobky v blízkosti sušičky a obecně v blízkosti elektrospotřebičů ve špatně větrané místnosti, aby se zabránilo riziku případného výbuchu.
- Pečlivě zkontrolujte cedulky našité na prádla s pokyny k praní a čištění.
- Pokud musíte otevřít dveře bubny v průběhu cyklu sušení, vyčkejte chvíli, než horký buben vychladne.
- Kontrolujte pravidelně odvodní potrubí, můžete tak zabránit nesprávnému fungování spotřebiče. Může se stát, že v odvodním potrubí zůstává voda (působením kondenzace) následkem podmínek užívání (dávka prádla, sušení prádla a venkovní teplota). V takovém případě musíte z potrubí vodu odstranit.
- Pokud dochází k závadám fungování a nevedou-li rady tohoto návodu k nápravě (viz kapitola "MOŽNÉ ZÁVADY FUNGOVÁNÍ"), obraťte se na kvalifikovaného odborníka.
- Než se zbavíte opotřebovaného spotřebiče, postarejte se, aby se již nedal použít. Odpojte a odřízněte napájecí kabel těsně u spotřebiče a znemožněte zavírání dvířek.
- Pro Vaši bezpečnost nevměňujte sami napájecí kabel, ale zavolejte kvalifikovaného pracovníka.
- V případě odchylek od normálního fungování odpojte spotřebič ze sítě a obraťte se na záruční a pozáruční servis.

• OCHRANA ŽIVOTNÍHO PROSTŘEDÍ

Obal tohoto spotřebiče je z recyklovatelných materiálů. Jejich odevzdáním k recyklaci do speciálních kontejnerů přispějete k ochraně životního prostředí.



Váš přístroj obsahuje také čtené recyklovatelné materiály. Je tedy označen tímto logem, které Vám sděluje, že v zemích Evropské unie se opotřebované přístroje nemají směřovat s jinými odpady. Recyklace přístrojů, kterou zajišťuje výrobce, se provádí za nejlepších podmínek podle evropské směrnice 2002/96/ES o odpadních elektrických a elektronických přístrojích. Kontaktujte radnici ve Vaší obci nebo prodejce, aby Vám oznámili sběrná místa opotřebovaných přístrojů nejbližší Vašemu bydlišti. Děkujeme Vám za spolupráci při ochraně životního prostředí.

• ÚSPORA ENERGIE

- Odstředte vyprané prádlo na vysokou rychlost, zůstatková vlhkost bude malá, a proto i spotřeba energie bude nižší. I syntetické výrobky je třeba před sušením odstředit.
- Naplňte sušičku na maximum, chcete-li dosáhnout optimálního využití energie. Při plnění dodržujte dávkování prádla předepsané v tomto návodu.
- Vysoká venkovní teplota a příliš malá místnost prodlužují dobu sušení a zvyšují spotřebu elektřiny.
- Po každém cyklu sušení vyčistěte filtr.

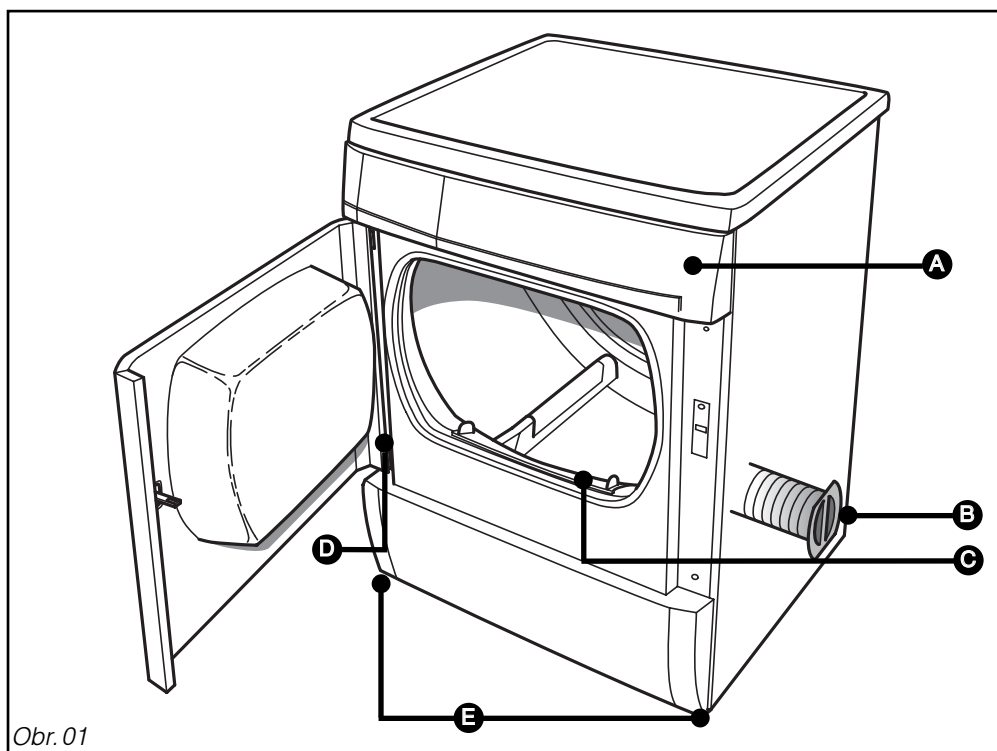
• **CELKOVÝ POHLED NA SUŠIČKU**

A Ovládací panel

B Hadice na odvádění vzduchu

C Filtr

D Štítek s údaji (pro záruční a pozáruční servis)

E Nastavitelné nožičky

• OKOLÍ SPOTŘEBIČE



Doporučení :

Sušička vyvíjí teplo. Pokud ji umístíte vedle jiného spotřebiče nebo vedle nějakého kusu nábytku, doporučujeme Vám, abyste vždy ponechali mezi sušičkou a sousedním předmětem dostatek prostoru pro snazší proudění vzduchu (obr. 02).



Důležité upozornění :

V žádném případě Vám nedoporučujeme :

- Instalovat spotřebič na podlahu s kobercem. Pokud nemáte jinou možnost, učiňte veškerá opatření, aby koberec nepřekážel proudění vzduchu ve spodní části spotřebiče.
- Instalovat sušičku na místo, kde by byla vystavena postříkání vodou.
- Instalovat sušičku v malé uzavřené místnosti (pokud jste tak učinili, nechte během sušení otevřené dveře nebo okno).
- Instalovat sušičku do nedostatečně větrané místnosti. Teplota v místnosti musí být během sušení nižší než 30°C.

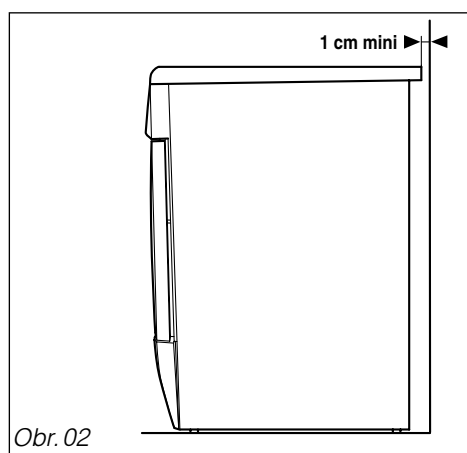

Obr. 02

• USTAVENÍ DO VODOROVNÉ POLOHY



Důležité upozornění :

Zkontrolujte pomocí vodováhy vodorovnou polohu spotřebiče :

- Sušička má 4 nastavitelné nožičky (obr. 03). Abyste docílili vodorovné a stabilní polohy :
- Spotřebič lehce překlňte směrem dozadu.
 - Podle typu podlahy nastavte výšku nožiček zašroubováním nebo naopak vyšroubováním pomocí klíče nebo šroubováku (obr. 03).
 - Ustavte sušičku zpět na nožky a zkontrolujte její stabilitu.

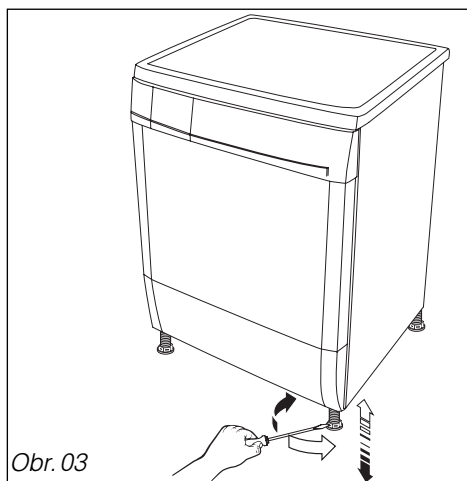

Obr. 03

• ODVOD VZDUCHU

Při procesu sušení je nutno odvádět teplý vlhký vzduch, který vzniká ve spotřebiči.

• **Bud' přímo do místnosti : (Obr. 04) A**
je-li místnost dobře větraná (pokud je to možné, umístěte sušičku v blízkosti pootevřeného okna).

• **Nebo pomocí pevného připojení do zdi (Obr. 05) B**

u výstupu z spotřebiče (větrací otvor umístěný ve výši 30 cm, aby nedocházelo ke kondenzaci par v potrubí).

Mezi lamelami větracího ústí musí být rozteč minimálně 15 mm, aby nedocházelo k jejich zablokování.

Zkontrolujte, zda je místnost, kde je sušička ustavena, dostatečně odvětrávaná, aby zde nedocházelo k hromadění plynů z jiných spotřebičů.

• **Nebo dočasným způsobem : (Obr. 05) C**

vyvedení konce hadice otevřeným oknem.

⚠ Důležité upozornění :

Mříže se sítí proti přístupu hmyzu jsou nevhodné.

Průměr otvoru ve zdi musí být přinejmenším stejný jako venkovní průměr potrubí.

⚠ IDůležité upozornění :

Nikdy nepřipojujte spotřebič do komínového průduchu (nebezpečí zpětného tahu spalín), ani k VMC (Kontrolovaná mechanická ventilace).

⚠ Důležité upozornění :

Odváděcí hadice musí být vždy umístěna ve vodorovné poloze, nebo vést směrem nahoru, v žádném případě nesmí viset směrem dolů (obr. 06) a musí mít co nejmenší počet kolen (maximálně 2).

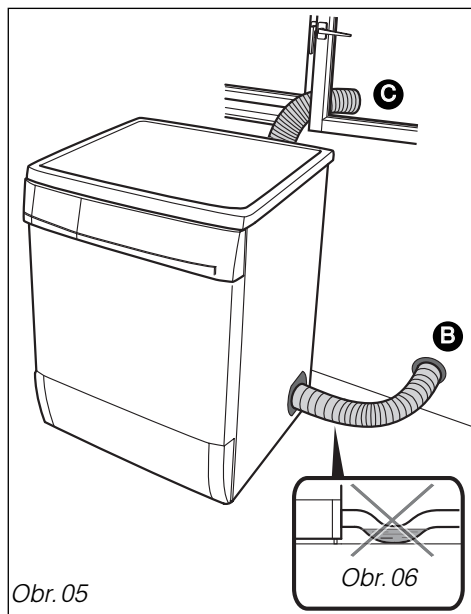
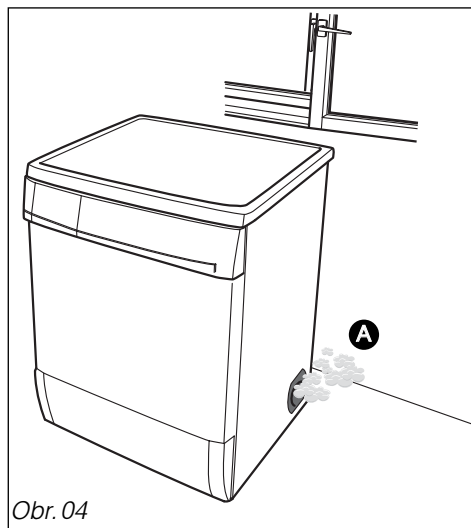

• ZMĚNA VÝSTUPU VZDUCHU



Důležité upozornění :

Následující operace je nutno provést před připojením sušičky :

Hadici je třeba vytáhnout ze sušičky. Máte tři možnosti výstupu :

- Výstup vzduchu na pravé straně
- Výstup vzduchu na levé straně
- Výstup vzduchu na zadním panelu

Při dodání je výstup vzduchu ze spotřebiče na pravé straně (při pohledu zepředu), ale máte možnost tento výstup změnit. Za tímto účelem je nutno především uvolnit hadici.

– Výstup vzduchu na pravé straně

- Uvolněte koncovku hadice tahem směrem ven, poté hadici uvolněte (Obr.07).

– Výstup vzduchu na levé straně (Obr.08)

- Vyměňte uzávěr vlevo.
- Protáhněte hadici s koncovkou panelem. Přitom natočte koncovku (Obr. 08 ②).
- Nasadte zpět uzávěr vpravo.

– Výstup vzduchu na zadním panelu (Obr.09)

- Uvolněte štipáčkami kryt (Obr. 08 ①)
- Opatrně uvolněte hadici tak, abyste ji nepoškodili (Obr. 09).

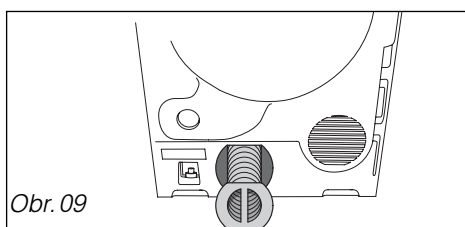
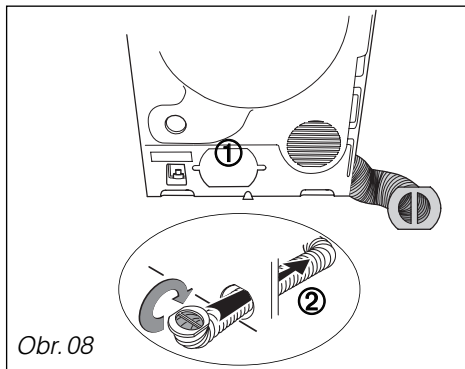
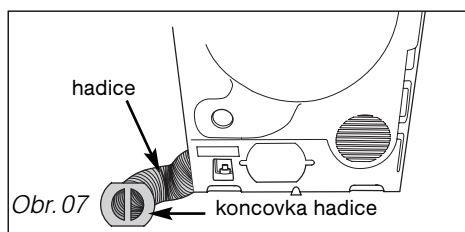

Na výše uvedených obrázcích je spotřebič vyobrazen zezadu.

Instalace odvodní hadice vyžaduje určitá opatření :

- nesmí být prodlužována
 - musí obsahovat minimum kolen (nejvýše 2), viz obr. 05 na předcházející stránce.
- Tak docílíte dobrého výkonu spotřebiče a maximální účinnosti sušení.

• VESTAVĚNÍ SUŠIČKY



Důležité upozornění :

Chcete-li zabudovat spotřebič pod pracovní plochu, musíte buď zachovat původní laminátovou horní desku nebo ji nahradit tenčí sadou určenou k tomuto účelu, kterou seženete u Vašeho prodejce. Z bezpečnostních důvodů nesmí být spotřebič v žádném případě používán bez horní desky.

• MONTÁŽ NAD SEBOU

Sadu pro úpravu dostanete u prodejce. Pomocí této sady upevníte sušičku nad pračku.



Důležité upozornění :

Zkontrolujte si u prodejce, zda je sada pro zabudování spotřebičů nad sebe kompatibilní s Vaší pračkou. Montáž musí z bezpečnostních důvodů provádět kvalifikovaný odborník.

• ZMĚNA SMĚRU OTEVÍRÁNÍ DVÍŘEK

Pokud si přejete, můžete změnit směr otevírání dveří následujícím postupem : (obr. 10 nebo 11).

- Vytáhněte z předního panelu 4 šrouby, upevňující závěs **A** a **B**.
- Nasadte závěs **A** na opačnou stranu a upevněte.
- Nasadte dvířka zpět na závěs **A**.
- Nasadte závěs **B** na opačnou stranu a upevněte.
- Nasadte na opačnou stranu pojistnou západku **F** s krytem **E** na čelním panelu.
- Nasadte na opačnou stranu dvířek pojistnou západku **C**.

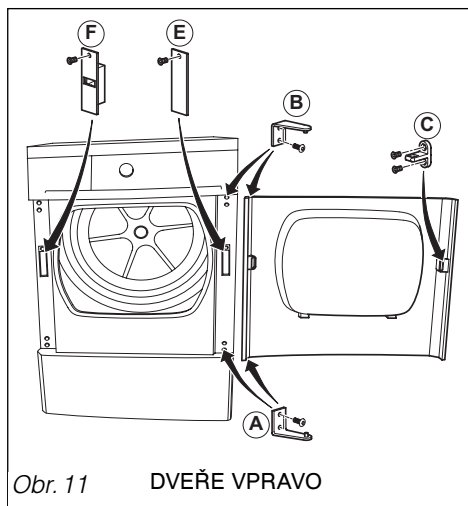
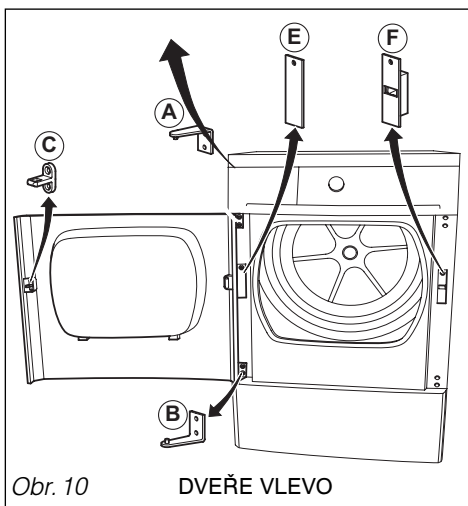

• ELEKTRICKÉ NAPÁJENÍ



Nebezpečí :

U elektrické instalace spotřebiče :

- *Nepoužívejte prodlužovací kabel, adaptér, rozdvojku ani elektrický časovač.*
- *Elektrická zásuvka musí být snadno přístupná, ale musí být zároveň mimo dosah dětí.*
- *V případě pochybností o stavu instalace spotřebiče zavolejte instalátora nebo kvalifikovaného pracovníka značky Vašeho výrobku.*
- *Nikdy nerušte uzemnění.*

Elektrická instalace musí být souladu s platnými normami a předpisy elektrických úřadů příslušné země, **především pro uzemnění** a umístění v koupelně.

Zříkáme se odpovědnosti za jakoukoli nehodu způsobenou nesprávnou elektrickou instalací.

• VÝMĚNA ELEKTRICKÉHO PŘÍVODNÍHO KABELU



Důležité upozornění :

Pro Vaši bezpečnost musí tento úkon provést servisní oddělení výrobce nebo kvalifikovaný odborník.



Doporučení :

Abyste v budoucnosti snadno našli potřebné údaje o spotřebiči, doporučujeme Vám poznamenat si je na stránku „Záruční a pozáruční spotřebitelský servis“ (tato stránka Vám také vysvětluje, kde tyto údaje naleznete na svém spotřebiči).

Váš výrobek splňuje požadavky evropské směrnice 2006/95/EHS (nízké napětí) a 2004/108/EHS (elektromagnetická kompatibilita).

• ZKONTROLUJTE STAV PRÁDLA



Doporučení :

Jestli před vložením prádla do sušičky zjistíte na svém prádle skvrny přesto, že je vyprané, nekládejte toto prádlo do sušičky. Obecně platí, že přežehlené skvrny nebo skvrny usušené v sušičce již nejsou odstranitelné.

Použijte případně receptury na odstraňování těžko vypratelných skvrn, které naleznete ve většině návodů k obsluze praček, a prádlo se skvrnami především znovu vyperte.

• Příprava prádla :

- Zapněte zipy a patentky.
- Odstraňte špatně přišité knoflíky, sponky, háčky.
- Zavažte pásky, tkanice u zástěr, atp.
- Vyprázdněte kapsy.

– Při použití změkčovacích přípravků dodržujte pokyny výrobce.



Důležité upozornění :

V sušičce nesušte :

- Výrobky obsahující materiály jako pryž (např. koupací čepice, vodu nepropouštějící textilie a oděvy, podšívky, podušky atd.)
- Vlákna na bázi chloridů (např. Thermolactyl*) *chráněná značka
- Prádlo s kosticemi, které by se mohly oddělit
- Objemné kusy prádla (prošívané deky, péřové přikrývky atd.)
- Prádlo, které nebylo odstředěno
- Prádlo, které bylo čištěno hořlavými chemikáliemi.



Důležité upozornění :

Zkontrolujte cedulky na prádle

Normální sušení



Mírné sušení



Nesušit v sušičkách prádla



• VKLÁDÁNÍ PRÁDLA DO BUBNU

- Otevřete dvířka zatlačením (obr. 12).
- Zkontrolujte, zda je filtr dobře uložený.
- Vložte vyprané a odstředěné prádlo do bubnu. Prádlo při vkládání **neskládejte a nepěchujte**.
- Zavřete dvířka.

• Doporučené dávkování prádla :

Maximální kapacita spotřebiče je 8 kg.

– Aby prádlo nebylo příliš zmačkané a aby čas sušení byl optimální, doporučujeme sušičku nepřetěžovat.

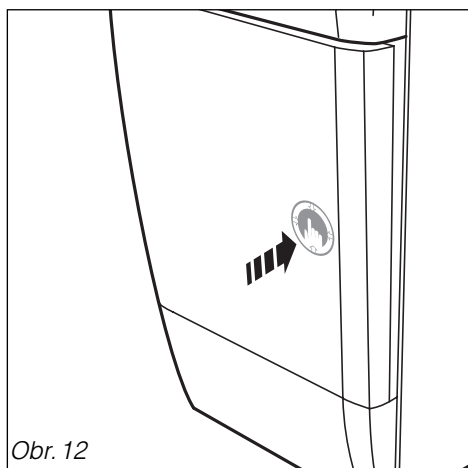

Obr. 12

• POPIS OVLÁDACÍHO PANELU

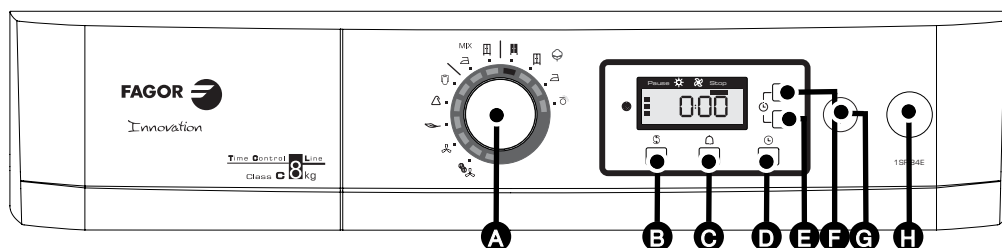

A Tlačítko nastavení programů

B Nemačkový program

C Zvuková signalizace

D Dodatečné sušení

E Odložený start “-”

F Odložený start “+”

G Start/Pauze

H On/Off

• PROGRAMOVÁNÍ SUŠÍČÍHO CYKLU

• Spuštění spotřebiče :

Zkontrolujte, zda je šňůra napájení spotřebiče zasunuta do zásuvky. Spotřebič je možno spustit pouze v případě, že jsou dvířka dobře zavřená.

Stiskněte tlačítko “On/Off” **H**

Nastavte program (viz dále, tabulka „Programy sušičky“) tak, že otáčíte tlačítkem nastavení programu **A** (možno otáčet oběma směry). Rozsvícená kontrolka ukazuje, jaký program jste zvolili.

Stiskněte tlačítko “Start/Pauze” **G**, program se spustí.

Displej Vás informuje o zbývajícím čase ve stupněm přesnosti, který se upravuje v průběhu sušícího cyklu.

Průběh programu :

■ Pause ■ ☀ ■ ❄ ■ Stop

Pauza - Sušení - Nemačkový - chlazení.konec programu.

🕒 Zbývající čas

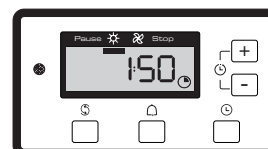

• Funkce “MEMO ACTIV” :

Sušička uloží do paměti nejčastěji používané programy.

Po několika cyklech se při zapnutí spotřebiče zobrazí nejčastěji používaný program.

• **Odložený start programu :** ⌚

Otáčením knoflíku **A** zvolte požadovaný program. Rozsvícená kontrolka ukazuje, jaký program jste nastavili.

Opakovaně stiskněte tlačítko **“Odložený start +”** **F** pro odložení startu nastaveného programu v intervalech po 30 minutách, dokud nenastavíte zvolený čas odloženého startu (maximálně 23 hodin 30 minut). Chcete-li zkrátit čas odloženého startu, stiskněte tlačítko **“Odložený start -”** **E**.
Potvrďte tlačítka **“Start/Pause”** **G**.

Displej přestane blikat a informuje Vás o čase zbývajícím do startu programu.

Jakmile skončí fáze **odloženého startu**, program se skutečně spustí a displej Vás informuje o zbývajícím čase se stupněm přesnosti, který se upravuje v průběhu sušícího cyklu.

• **Vyjmutí nebo přidání kusu prádla během sušení :**

Stiskněte tlačítko **“Start/Pause”** **G** pro přerušování sušení, nebo přímo otevřete dvířka.

Přidejte nebo vyjměte kus nebo kusy prádla a znovu zavřete dvířka.

Pro opětovné spuštění sušení stiskněte tlačítko **“Start/Pause”** **G**.

• **Změna programu nebo probíhajícího cyklu sušení :**

Pokud jste si spletli program, je možné volbu změnit v průběhu cyklu.

Pro přerušování sušení stiskněte tlačítko **“Start/Pauza”** **G**.

Zvolte jiný program.

Pro opětovné spuštění sušení stiskněte tlačítko **“Start/Pause”** **G**.



Rada :

Prostudujte si tabulku programů na následující stránce, abyste zjistili, který program je vhodný pro určitý typ prádla.

Čas zbývající do startu sušícího cyklu



Odložený start



Zastavení programu



Zbývajcí čas



• **Ukončení chodu přístroje :**

Po skončení programu se rozsvítí kontrolky „Filtr“ aby Vám připomněly, že je třeba filtr vyčistit po každém cyklu sušení.

Stiskněte tlačítko „On/Off“ **C**.

Vyprázdněte sušičku.

Vyčistěte filtr (viz postup popsany v kapitole „BĚŽNÁ ÚDRŽBA“).

Konec programu

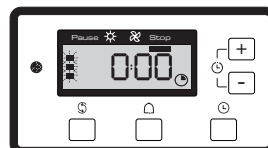

Kontrolky „Filtr“ blikají

• **Opce „Proti zmačkání“ :**

Volba „Proti zmačkání“ zajišťuje natřepávání textilí každých 10 minut v průběhu 24 hodin až do otevření dvířek nebo vypnutí spotřebiče. Provádí se po ukončení sušení, aby se textilie nezmačkaly. Chcete-li tuto volbu nastavit, stiskněte tlačítko „proti mačkání“ **B**. Jakmile je volba aktivní, rozsvítí se kontrolka.

Opce „Proti zmačkání“

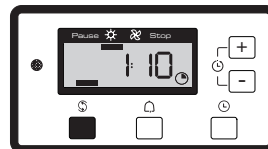

• **Opce „Zvuková signalizace“ :**

Stiskněte tlačítko „Zvuková signalizace“ **C**. Po ukončení sušení se budou po dobu jedné hodiny ozývat každých 10 minut 3 zvukové signály až do otevření dvířek nebo vypnutí spotřebiče.

Opce „Zvuková signalizace“

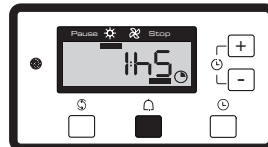

• **Opce „Dodatečné sušení“ :**

Tato funkce umožňuje nastavení dodatečného času sušení po skončení sušicího cyklu. Tuto opci lze nastavit v 10-minutových intervalech postupným stiskáním tlačítka „Dodatečné sušení“ **D**. Stiskněte tlačítko „Start/Pause“.

Opce dodatečné sušení je přizpůsobena naprogramovanému typu prádla.

Zbývající čas

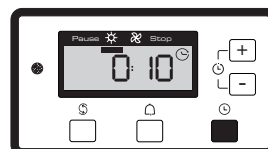

Poznámka :

Opce „Zvuková signalizace“ a „Nemačkový program“ zůstávají navolené pro jednotlivé programy. Opce lze deaktivovat jednoduchým stiskem i v průběhu programu.

• Fáze chlazení : ∞

Každý program je ukončen fází chlazení po dobu několika minut, což umožní postupné ochlazení prádla.

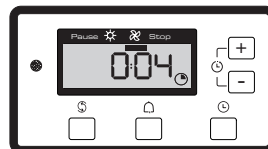
Fáze chlazení**Pozor :**

Nevypínejte sušičku před koncem tohoto cyklu.













**Rada :**

Z bezpečnostních důvodů doporučujeme vytáhnout přívodní šňůru ze zásuvky, pokud spotřebič nepoužíváte.

**Důležité upozornění :**

Při výpadku dodávky elektrického proudu se právě probíhající program zruší. V takovém případě musíte znovu zopakovat všechny etapy programování.

• **PROGRAMY SUŠIČKY**

Program	Druh textilie	Výsledek sušení
Bavlna - 		
Sušení plus - 	Bavlna	Suché prádlo
Připraveno k uložení - 	Bavlna	Suché prádlo
Připraveno k žehlení - 	Bavlna	Lehce vlhké prádlo
Mandlování - 	Bavlna	Vlhké prádlo
Všechny typy tkanin - ^{MIX}		
Připraveno k uložení - 	Běžné druhy tkanin	Suché prádlo
Připraveno k žehlení - 	Běžné druhy tkanin	Lehce vlhké prádlo
Ostatní sušící programy		
Košile - 	Syntetika, tkaniny, které se snadno žehlí	Suché prádlo
Moderní vlákna - 	Jemné tkaniny, syntetika	Suché prádlo
Jemné prádlo - 	Velmi jemné tkaniny: hedvábí, spodní prádlo, lehká syntetika	Suché prádlo
Osvěžení a provětrání textilu po dlouhodobějším uložení		
Osvěžení a provětrání - 	Ostatní tkaniny	15 minut
Provětrání vlny - 	Již suché vlněné úplety	6 minut

**PROGRAMY PŘEDEPSANÉ PRO PROVEDENÍ ZKOUŠEK PODLE NORMY EN 61121 -
SMĚRNICE 95/12/EHS**

Dávka I	Suchá bavlna	8 kg	... zvolte „Bavlna“ - připraveno k uložení
Dávka II	Bavlna připravená k žehlení	8 kg	... zvolte „Bavlna“ - připraveno k žehlení
Dávka III	Tkaniny se snadnou údržbou	3 kg	... zvolte „Moderní vlákna“

• ČIŠTĚNÍ FILTRU

⚠ Důležité upozornění :
Připomínáme, že filtr je nutno čistit po každém sušicím cyklu.

Je umístěný ve spodní části otvoru sušičky. Při jeho čištění postupujte následovně :
 – Vyměňte filtr z uložení vytažením směrem zdola nahoru (Obr. 13).
 – Otevřete filtr (Obr. 14).
 – Vyčistěte filtr odstraněním tenké vrstvy nečistot, která ho pokrývá (Obr. 15).

Dbejte, aby se okolo sušičky nehromadily chomáče smetí.

⚠ Důležité upozornění :
Filtr v žádném případě neoplachujte pod proudem vody (Obr. 16).
 – Uložte filtr zpět na místo, řádně ho zatlačte až na doraz.

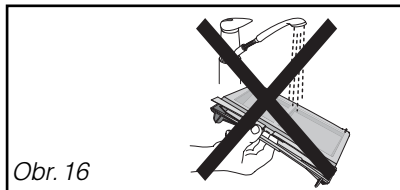
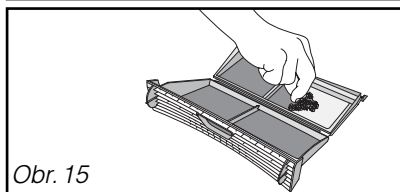
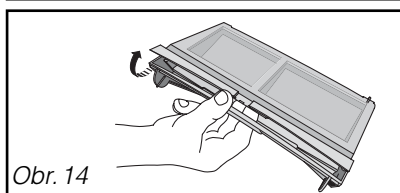
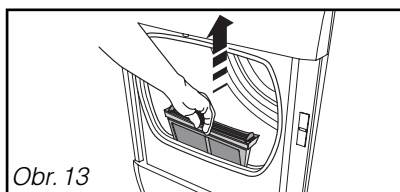

• ČIŠTĚNÍ SPOTŘEBIČE

🔍 Doporučení :
K čištění ovládacího panelu, přístupu do bubnu a povrchu tělesa sušičky používejte vždy jen houbu nebo hadřík namočený v mýdlové vodě.

– Dbejte, aby se okolo sušičky nehromadily nečistoty.
 – Očistěte těsnění dvířek vlhkým hadříkem.
 – Jednou za rok vysajte prostor pro uložení filtru vysavačem.

V každém případě je **zakázáno používat** (obr. 17) :

– Abrazivní čisticí prostředky v prášku
 – Kovové nebo umělohmotné houbičky
 – Čistidla na bázi alkoholu (líh, rozpouštědla, atd).

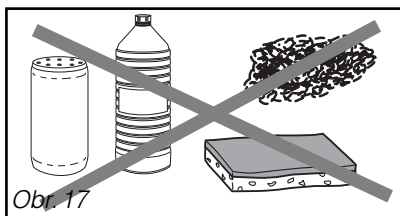

**Doporučení :**

Při používání sušičky se mohou objevit některé závady. V následující tabulce uvádíme body, které je v takových případech třeba zkontrolovat.

Závady :	Zkontrolujte, zda :
Sušička nejde spustit :	<ul style="list-style-type: none"> - je elektrická zástrčka zapojena do sítě. - je zmáčknuté tlačítko "Zapnuto/Vypnuto". - jsou dvířka dobře zavřená
Doby sušení jsou příliš dlouhé :	<ul style="list-style-type: none"> - filtr v bubnu není zanesený zplstnatělým odpadem. - je náplň dostatečně odstředěna (nejméně při 500 ot/min, přičemž k optimálního času sušení je třeba odstředění při 850 ot/min). - teplota v místnosti není příliš vysoká, zejména je-li místnost malá. V případě potřeby otevřete dveře nebo okno. - odvodní hadice nemá příliš mnoho kolen. - Zvolený program sušení odpovídá typu prádla v bubnu.
Prádlo je příliš vlhké :	<ul style="list-style-type: none"> - filtr v bubnu není zanesený zplstnatělým odpadem. - je volba typu sušení správná (zda není příliš nízká) : přejděte na vyšší program, nebo prodlužte dobu sušení.
Prádlo je příliš suché, příliš zmačkané :	<ul style="list-style-type: none"> - zvolená doba sušení není příliš dlouhá : je lépe zvolit kratší dobu sušení než příliš dlouhou ; vyhněte se přesušení prádla, které se pak obtížně žehlí.
Sušení není rovnoměrné :	<ul style="list-style-type: none"> - náplň neobsahuje příliš odlišné typy prádla (např. prostěradla a džínsy). - prádlo bylo vloženo do bubnu dostatečně "rozložené". - buben není přetížený.
Prádlo ze syntetických vláken je nabitě statickou elektřinou :	<ul style="list-style-type: none"> - prádlo není příliš suché. - jste použili při praní avivážní prostředek, který značně přispívá ke zmírnění problémů spojených se statickou elektřinou

• OPRAVY

Případné opravy spotřebiče musí provádět kvalifikovaný pracovník. Voláte-li do servisu, uveďte veškeré potřebné údaje (model, typ, číslo série). Tyto údaje jsou uvedeny na štítku spotřebiče (Obr. 18).

ORIGINÁLNÍ NÁHRADNÍ DÍLY

Při provádění opravy či údržby žádejte výhradně používání **certifikovaných originálních náhradních dílů**.

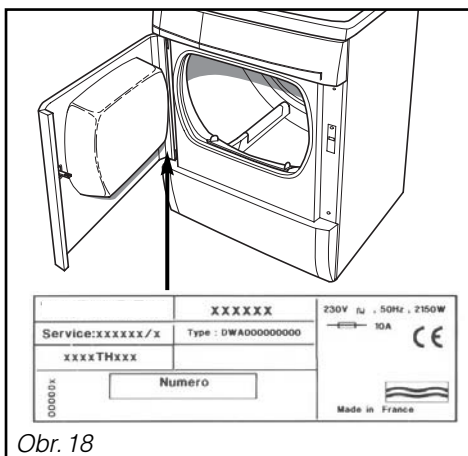

Obr. 18